

Наружный блок

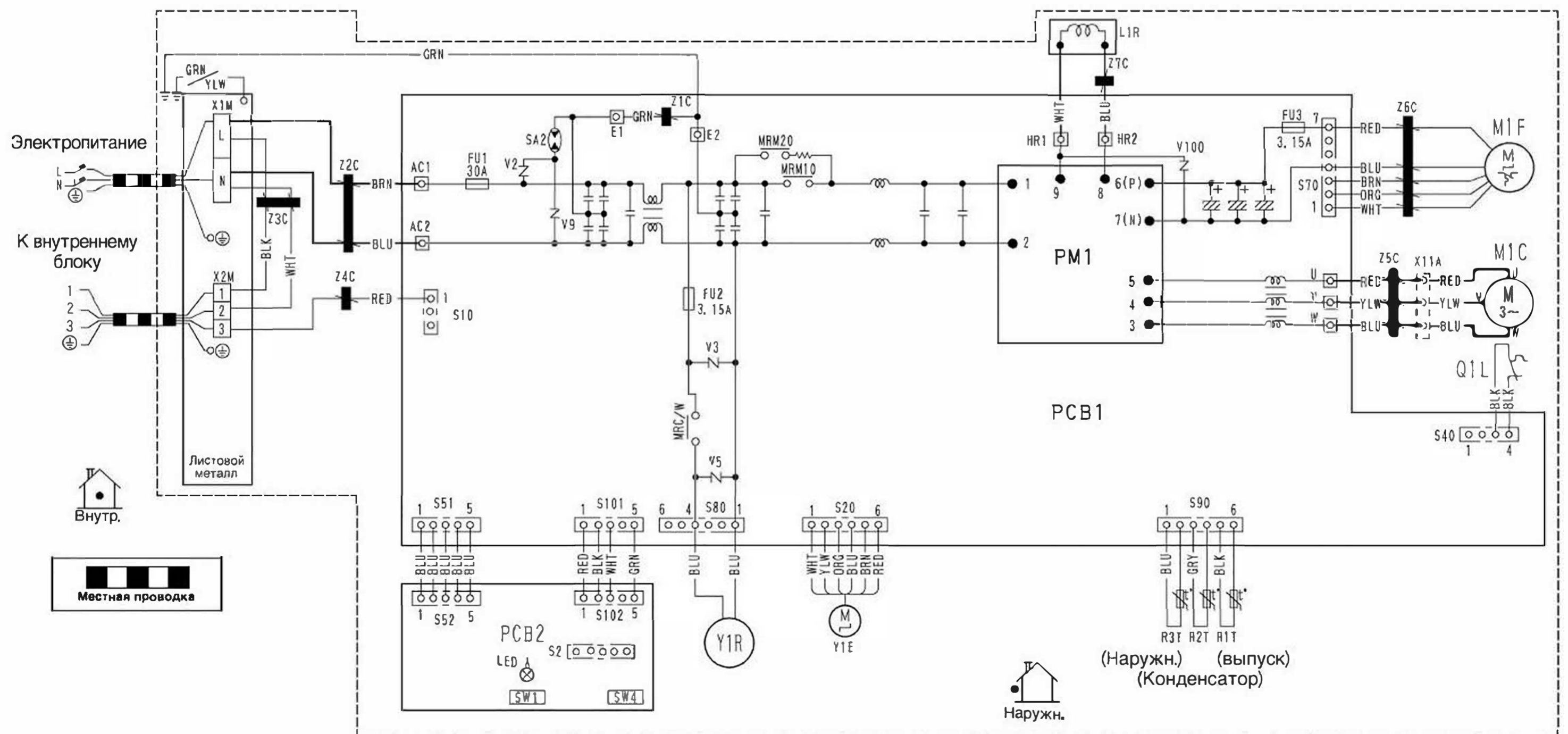

Z1C-Z7C : Ферритовый сердечник
X1M, X2M : Контактная пластина
Y1E : Катушка электронного расширительного клапана
V2, V3, V5, V9, V100 : Варистор
SA2 : Поглотитель перенапряжений
FU1, FU2, FU3 : Плавкий предохранитель
AC1, AC2 : Под напряжением
U, V, W, X11A, X12A : Нейтраль
E1, E2 : Двухпозиционный переключатель принудительной работы (SW1)
HR1, HR2 : Соединитель
MRM10, MRM20, MRCW : Магнитное реле

R1T-R3T : Термистор
S2-S102 : Соединитель
LEDA : Контрольная лампа
L : Под напряжением
N : Нейтраль
SW1 : Двухпозиционный переключатель принудительной работы (SW1)
SW4 : Переключатель локальной установки (SW4)

M1C : Двигатель компрессора
M1F : Двигатель вентилятора
L1R : Реактор
Q1L : Устройство защиты от перегрузки
PM1 : Модуль питания
PCB1, 2 : Печатная плата
Y1R : Катушка реверсивного электромагнитного клапана
Листовой металл Клеммная колодка, крепежная пластина